

Tiskalnik TT SYSTEM P400-3050

NAVODILA

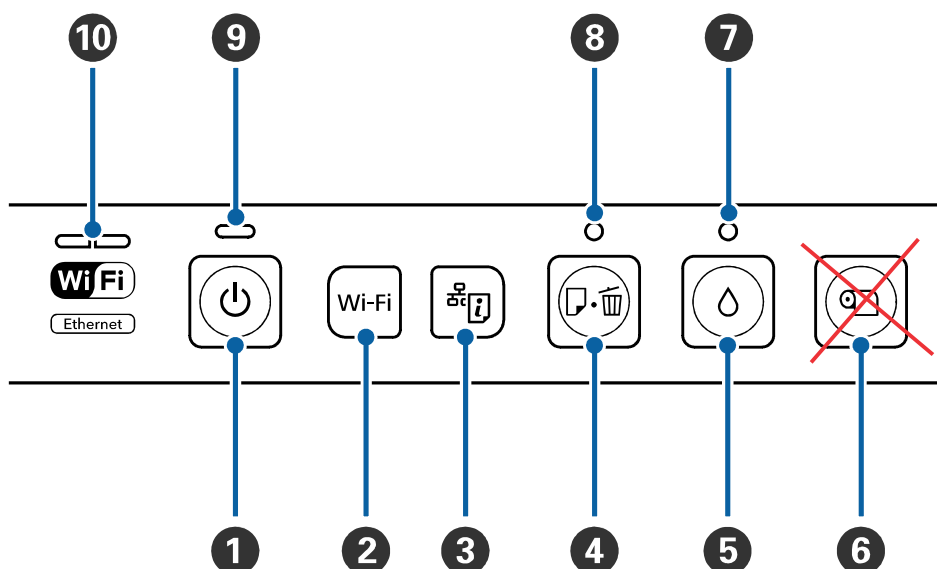

POMEN GUMBOV na tiskalniškem delu



1. Tipka vklop/izklop
2. Wi-Fi nastavev za brezžično povezavo
3. Izpis stanja brezžične ali omrežne povezave
4. preklic tiskanja ali začetek tiskanja v primeru ko smo dali v tisk več kopij..
5. Pri kratkem pritisku gumba (premik glave ko ročno čistimo glavo...) Če gumb držimo 5 sec. (avtomatsko čiščenje glave)
6. Gumba ne uporabljamo
7. V primeru da utripata oranžni lučki 7 in 8 pomeni error...(pokličite)
8. Če lučka sveti pomeni da imate v tiskalniku še tiskalni posel
9. Modra luč če samo sveti(pomeni, da je tiskalnik prižgan in pripravljen) če utripa(pomeni da je tiskalnik zaposlen in prejema podatke...)
10. če sveti leva modra luč pomeni da je tiskalnik povezan preko brezžične povezave če sveti desna lučka pomeni ,da je tiskalnik na mrežni povezavi če ne sveti nobena lučka je na USB povezavi če izmenično utripata leva in desna lučka pomeni , da išče povezavo (mrežno ali brezžično)

POMEN GUMBOV na displayu



1. odpadna barva če sveti rdeče potrebno izprazniti plastenko z odpadno barvo
2. vklop UV luči
3. mešanje barv
4. vklop vakuma na mizi
5. sprostitvev tiskalne glave pri ročnem čiščenju
6. ponovitev tiska v primeru ko hočemo dvakrat tiskati čez objekt, ko je vklopljeno pri drugem printu samodejno potegne mizo noter in ponovno potiska tiskanec potem pa nas počaka, da tiskanec zamenjamo...
7. pomik mize navzdol
8. pomik mize navzgor
9. prekinitev za funkcije(gor, dol, ven, noter, mix)
10. pomik mize noter
11. pomik mize ven

Vklop tiskalnika in postopek pred pričetkom tiskanja

1. Vklopimo zeleno stikalo na levi strani



2. Pritisnemo MIZA VEN na displayu



3. Nato pritisnemo tipko MIX s katero avtomatsko premešamo barve in omogočimo, da bela barva zaokroži po sistemu... Če tiskalnika nismo uporabljali dalj časa postopek po krajših premorih ponovimo 2-3x..



4. Ko smo barve premešali pritisnemo (1) na tiskalnem delu komand in počakamo, da modra lučka(9) preneha utripati. Ko nam svetita samo lučki kot na spodnji sliki je tiskalnik pripravljen za delo.



5. Preden pričnete z delom priporočamo, da naredite preizkus šob (nozzle check). **Vsaj enkrat tedensko** Najprej na mizi nastavite višino (na prazno mizo), da je višina nastavljena, vas opozarjata dve rdeči lučki na levi strani tiskalnika. Potem nastavite prozorno folijo A4 na zgornjo desno stran delovne mize in pritisnite miza noter ter na displayu vklopite UV luč in tako je tiskalnik pripravljen. Nato pojdite na računalniku v RIP in pritisnite v naslednjem vrstnem redu:

- file
- printer spool
- tiskalnik
- nastavitve tiskanja
- utility
- nozzle check
- print



V kolikor je potrebno čiščenje pritisnite cleaning v nasprotnem primeru pa cancel. Funkcijo čiščenja lahko vklopite tudi na tiskalniku tako da držite tipko z kapljico 5 skund.

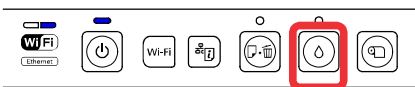

OPOZORILO!

Funkcije čiščenja ne smete nikoli ponoviti več kot trikrat zaporedoma, v nasprotnem primeru lahko pride do pregrevanje glave in s tem do poškodb.

V primeru, da vam z avtomatskim čiščenjem glave ne uspe, nas pokličite...

Priporočilo:

Vsak dan preden pričnete z tiskanjem vam priporočamo, da natisnete testni print, ki ste ga dobili skupaj z tiskalnikom. Tiskajte tako, da tiskate belo barvo na vrhu in ne spodaj, tako boste videli ali je vse v redu ali pa je potrebno posredovanje. Uporabljajte resolucijo vsaj 1400 x 1400 dpi.



Vzdrževanje za dobro delovanje:

VSAK DAN:(opravite vi)

- pred začetkom dela preverite nivo barv in hladilne tekočine
- po končanem delu ročno očistite tiskalno glavo (poglej video) in čistilno postajo tiskalnika ter pokrijte tiskalnik z prevleko, ki ste jo dobili z tiskalnikom.

1X LETNO opraviti servis bele barve (opravimo mi) v času garancije je servis obvezen.

ker ima bela barva veliko pigmenta je potrebno enkrat letno prečistiti cevke bele barve, zamenjati damperje, filter bele barve in nepovratni ventil...

MENJAVA BARVE:

Pri menjavi barve je zelo pomembno, da jo zamenjamo preden je cca 1cm pred koncem. Najboljše je, da barv ne dolivamo ampak vedno zamenjamo z novo.

Postopek menjave: **POGLEJ VIDEO**